

## >> LÜFT Bordsteinerhöhung "Frankfurter Hut"

### Das System

Die Bordsteinerhöhung verhindert, dass Fahrzeuge rücksichtslos auf Rad- und Fußwegen parken, dadurch werden Radfahrer und Fußgänger geschützt. Das Element besteht aus Recycling-Kunststoff, ist zäh, robust, massiv und hat eine lange Lebensdauer.

Baulänge: 0,75 m  
Breite: 0,12 m  
Höhe: 0,15 m

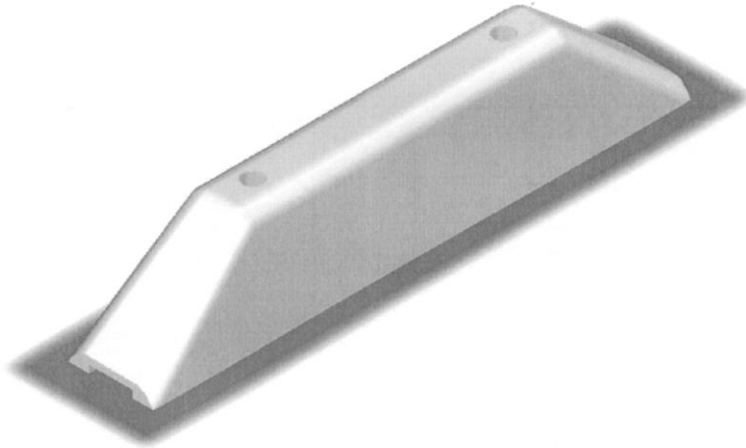

### Das Zubehör

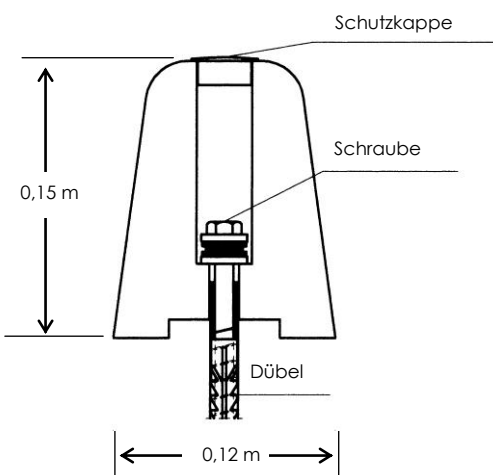

#### Bodenverankerung

bestehend aus Schraube A2, DIN 571, M 10/130 komplett mit U-Scheibe, Gewindemuffe, Kabeltülle und Kunststoffdübel S 14.

Pro Bordsteinerhöhung sind 2 Bodenverankerungen vorgesehen.

### Die Farbe

Die Produktionsfarbe der Bordsteinerhöhung ist grau.

Die Beschichtung der Elemente erfolgt umweltfreundlich mit Kunststoffpulver im Flammstanzverfahren. Sie sind zusätzlich reflektierend abgeperlt.

Als kostengünstige Variante werden die Elemente mit einem, dem Grundmaterial angepassten Lack, abgerollt.

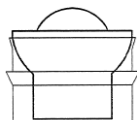

#### Kugelreflektor

Zur besseren Sichtbarkeit auch in der Nacht bieten wir Ihnen integrierte Kugelreflektoren an.