

2/2003



PERSPEKTIVE

PRAXISBEISPIELE

Lärmschutz
natürlich
grün

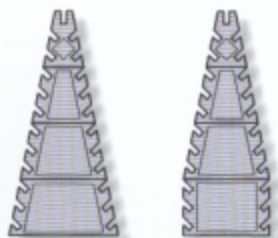

1,90 m

1,50 m

AKTUELL:

- ▶ **Gewaltige 6,00 m Bauhöhe in Mölln**
- ▶ **Schnelle Problemlösung in Frechen**
- ▶ **Lärmgeschützter Sommer/Winter Kindergarten**

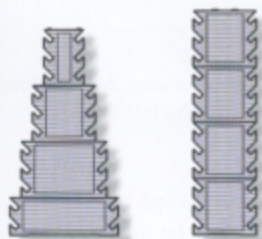

1,90 m

1,10 m



**Ausführliche
Informationen
finden Sie in
unserem
Architektenordner
Lärmschutz**

Gewaltige 6,00 m Bauhöhe in Mölln

Geringe Baubreite und eine gewaltige Bauhöhe von 6,00 m waren eine besondere ingenieurtechnische Herausforderung an die Pflanzwand, die den Neubau ALDI Markt Mölln umweltverträglich vom angrenzenden Wohngebiet abtrennt.



Präzisionsarbeit für Gründung und ersten Bauhöhenmeter. Auf einer 30 cm hohen, gut verdichteten Schottertragschicht werden Lastverteilungsplatten in Feinsplitt höhen- und fluchtgerecht verlegt.



Endfeldabtreppung mit 2 Betonwinkeln zum Abfangen der auftretenden Horizontalkräfte

1. Bauabschnitt

2. Bauabschnitt

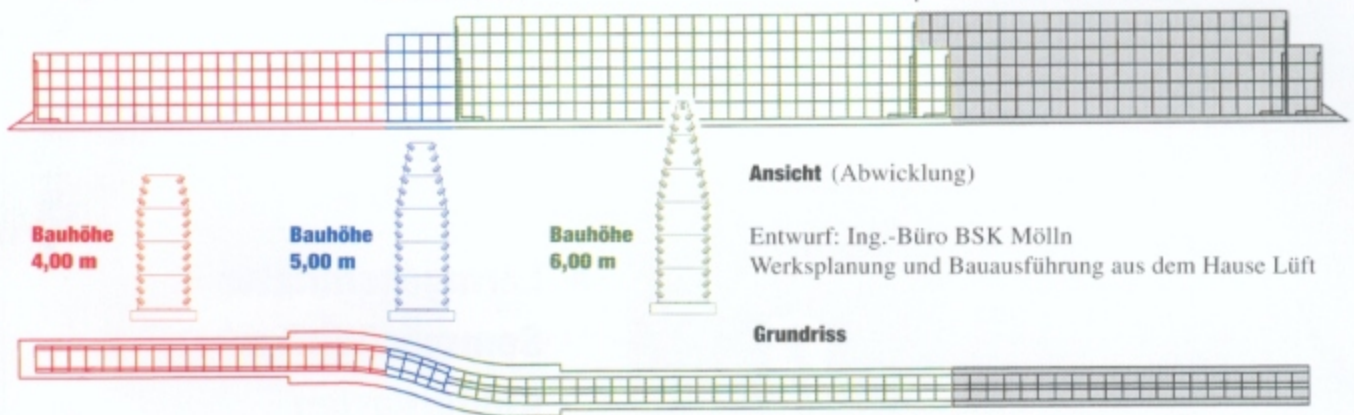

▲ Hoher Lärmschutz natürlich grün durch Ansaat im zeitigen Frühjahr ohne Folgekosten für Pflege und Bewässerung



◀ Gewerbegebiet und Wohngebiet umweltfreundlich getrennt

Die Pflanzenwand zeigt architektonische Struktur ▼

Aus den Modulen des Lüft-Baukastens entstand ein ästhetisch hoher Steilwall mit schmalen Fuß von nur 1,50 m, mit Höhenversprüngen und eleganten Bögen.



Schnelle Problemlösung in Frechen

An- und abfahrende Autos, laute Gespräche - und das morgens, abends und sogar in der Nacht. Die Anwohner des SB Pavillons fühlten sich in ihrer Wohn- und Schlafqualität stark gestört und stellten die Kreissparkasse vor die Alternative: Entweder wird das Problem gelöst oder die Nutzung des Pavillons durch eine einstweilige Verfügung eingestellt.

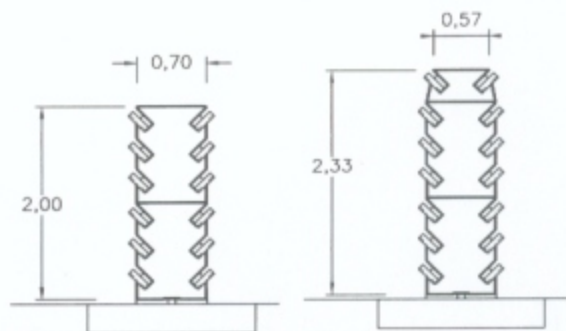

- ▲ Bauhöhen von 2,00 m bis 2,33 m mit geringem Grundflächenbedarf von 0,70 m und als Besonderheit 3 Winkel von 90°

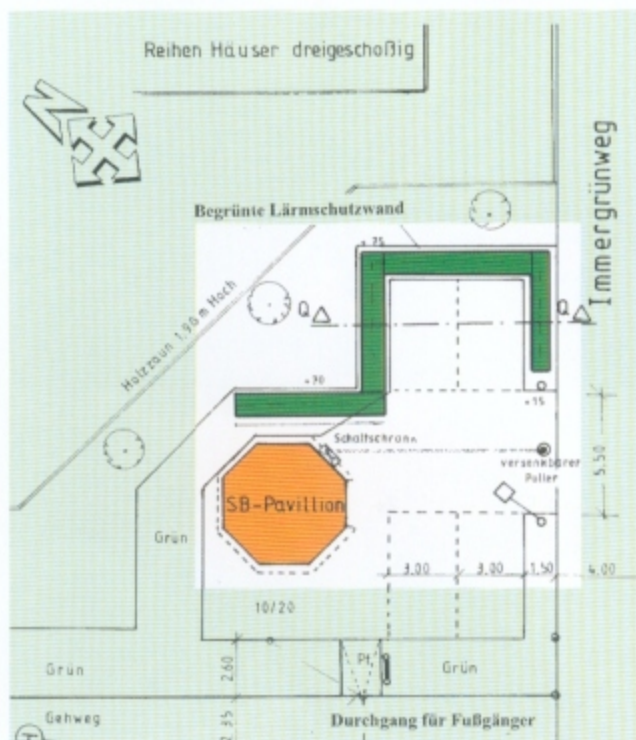

Die Lösung: Integration des Pavillons – durch grünen Lärmschutz – in das angrenzende Wohnggebiet



Die Rekordzeit für Planung, Genehmigung und Durchführung bis zur Bauabnahme betrug 4 Wochen, trotz widrigem Dezemberwetter mit Frost und Schnee. Das Besondere: In Absprache mit Architekt und Bauherr wurden die Bauarbeiten ohne Behinderung des Publikumsverkehrs durchgeführt und sogar der Pavillon konnte uneingeschränkt genutzt werden.

Lärmgeschützter Sommer/Winter-Kindergarten

Der an der Haupteinfallsstraße von Calw liegende katholische Kindergarten wurde mit einer 3,66 m hohen Pflanzenwand lärmgeschützt und mit einem Abenteuerspielplatz kindgerecht ausgebaut.



Ein Geschenk für die Kindergartenkinder:
fünf Meter neben der Ausfallstraße ein sicherer
Spielplatz im Grünen



Jedes Kind hat seine
eigenen Pflanzen und
pflegt sie einen Sommer
lang.
Zusätzlich entsteht ein
Kräutergarten mit Heil-
und Nutzpflanzen zum
Lernen und Heranführen
an die Natur.

