

## Lüft Inselfsysteme

### Flexinsel, Verkehrsinsel und Treninsel aus Kunststoff-Recycling Material

## Montageanleitung

Die Inseln sind schnell montiert und demontiert. Sie passen sich weitgehend der Fahrbahn an. Sollte das Inselelement durch sehr große Fahrbahnebenheiten nicht bündig aufliegen, kann das Element bei der Montage vor Ort durch Abhobeln, z.B. mit Elektrohobel, genau angepasst werden.

### Bodenverankerung bestehend aus

- Schraube A2, DIN 571, M 12/200
- U-Scheibe A2, DIN 1440
- Kunststoffdübel S 16 sowie Druckfeder

Durch seitliches Anfahren kann es bei unebener Auflage der Insel zum leichten Ankippen kommen.

Dabei können sich die Schrauben herausziehen. Das verhindert die „Spezialkonstruktion Druckfeder.“

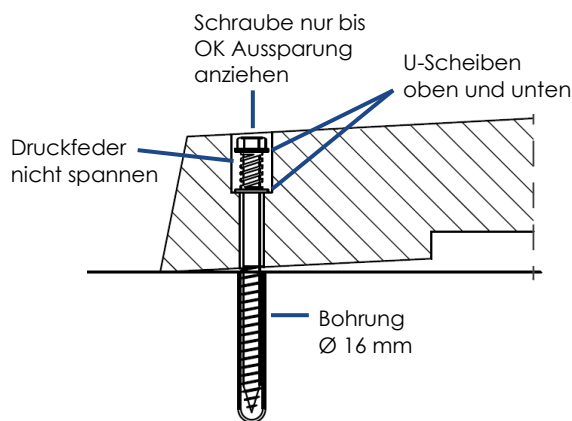

### Werkzeuge:

- Schlagbohrmaschine mit Aufnahme für Bohrer  $\varnothing$  16 mm, Länge 540 mm/ Mindestlänge 400 mm
- Industriestaubsauger zum Säubern der Bohrlöcher
- Steckschlüsselsatz (Ratsche) Schlüsselweite 19 mm für Sechskant-Holzschraube
- Steckschlüssel (Nuss) Schlüsselweite 13 mm für Sechskant-Holzschraube, zur Befestigung der Klemmhülse
- Imbusschlüssel zur Fixierung des Rohrpfostens in der Klemmhülse

### Aufbauhinweise:

- Inselelemente auflegen und ausrichten
- Bohrung herstellen
- Bohrloch säubern/absaugen
- Vormontierte Bodenverankerung einschlagen
- Schraube nur bis OK Aussparung anziehen, Feder nicht spannen
- Abdeckkappe „aufsetzen“ - Fertig!

### Verhebevorrichtung

- Pro Inselelement wird 1 Stück Verhebebehülse A2 werkseitig integriert
- Ringschraube Stahl fv., als Zubehör

- Ringschraube in die integrierte Verhebebehülse eindrehen
- Inselelement mit einem Montagekran verheben und punktgenau versetzen
- Ringschraube herausdrehen und für das nächste Element wieder verwenden

